

RUEDINES INFANTILES PARA RUEDAS DE 12" Y 16" CON INSTALACIÓN SIN HERRAMIENTAS

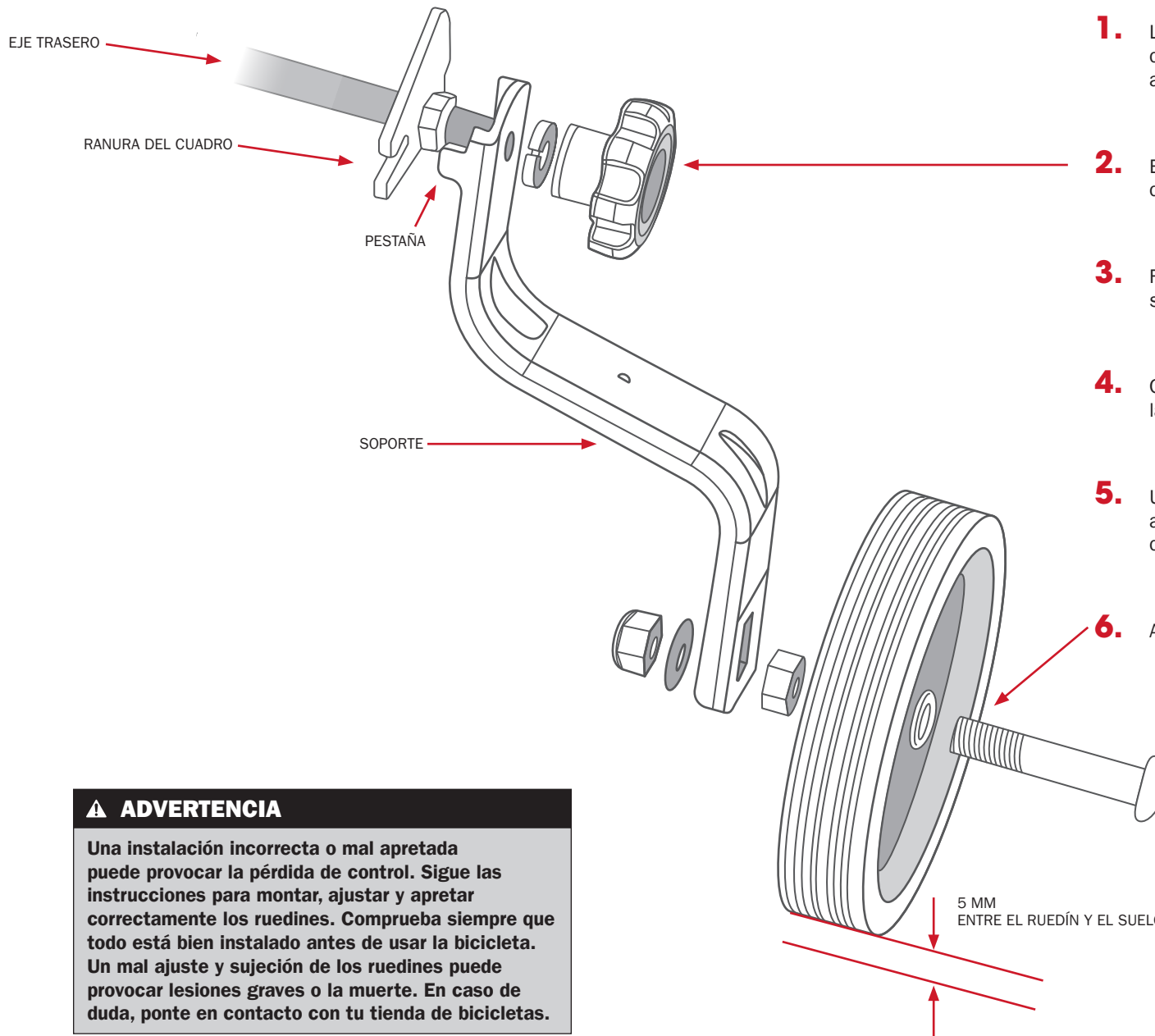

- 1.** Localiza la pestaña en la parte superior del soporte del ruedín. La pestaña debe quedar orientada hacia atrás una vez se ha instalado el soporte.
- 2.** Encaja la pestaña en la ranura de la parte posterior del cuadro.
- 3.** Fija el soporte al eje trasero con la arandela de seguridad y la perilla de plástico. Aprieta firmemente.
- 4.** Coloca el ruedín en el soporte con el tornillo, la tuerca, la arandela y la contratuerca sin apretar del todo.
- 5.** Utiliza el orificio de montaje alargado del soporte para ajustar la altura del ruedín. Entre los ruedines y el suelo debe quedar como mínimo una distancia de 5 mm.
- 6.** Aprieta el tornillo.

⚠ ADVERTENCIA

Una instalación incorrecta o mal apretada puede provocar la pérdida de control. Sigue las instrucciones para montar, ajustar y apretar correctamente los ruedines. Comprueba siempre que todo está bien instalado antes de usar la bicicleta. Un mal ajuste y sujeción de los ruedines puede provocar lesiones graves o la muerte. En caso de duda, ponte en contacto con tu tienda de bicicletas.